

# 重量检测机 CHECKWEIGHER

## 重量检测机

### 高速、高精度、高稳定性的动态检测

- ✔ 长时间使用精度保证, 不需要每天校正
- ✔ 自动动态零点跟踪技术, 确保水产品等在秤台重量有变化情况下的检测精度

### 精准高效的剔除机构

- ✔ 提供多种快速剔除机构, 满足各种产品及生产速度下的废料剔除
- ✔ 完善的剔除机制, 有效防止产品连包、漏排以及因参数不当引起的漏检问题

### 专业的人机界面设计

- ✔ 全彩触摸屏, 查看操作更直观方便



基本画面



# 重量检测机

# 通用型 (RWG系列)

## 人性化功能

- ☑ 产品数据库,可储存100种产品
- ☑ 密码保护功能确保无授权人员不可更改数据
- ☑ 具有数据统计功能
- ☑ 支持数据导出,USB与以太网接口
- ☑ 可按用户需求加装各式扩充设备
- ☑ 提供多种统计信息,便于用户进行生产管理

## 良好的环境适应性和稳定性

- ☑ 极好的防水与防尘性,防水等级IP30/IP54/IP66  
可选

## 一流的做工,专业的机械设计

- ☑ 机架外壳为不锈钢表面喷砂处理
- ☑ 采用内置铰链设计,无卫生死角
- ☑ 皮带快速安装和拆卸,易清洗和维护

## 简洁的用户参数设置

- ☑ 自动参数调节,只需输入产品参数与称重要求,  
即可完成参数设定



出错界面



皮带拆装便捷,易于清洁维护



USB与以太网接口,提供多种统计信息

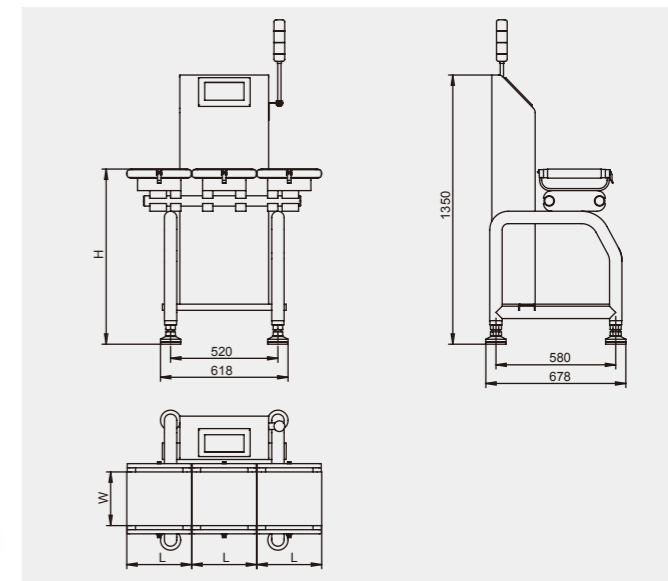

型号	RWG -160X280	RWG -230X350	RWG -230X450	RWG -300X500
称重范围	10~600g	20~2000g	20~2000g	20~5000g
最高选别精度(3σ) <sup>注</sup>	±0.1g	±0.2g	±0.2g	±0.5g
最大选别能力 <sup>注</sup>	250个/min	200个/min	155个/min	140个/min
指示方式	10寸液晶显示			
操作方式	触摸输入			
被测品尺寸	宽 W	150mm	220mm	220mm
	长 L	180mm	250mm	350mm
产品储存数量	最多100种			
分选段数	2或3段			
皮带速度	70m/min	70m/min	70m/min	70m/min
称重台	宽 W	160mm	230mm	230mm
	长 L	280mm	350mm	450mm
剔除装置	自动选别			
电压要求	AC110V/ AC220V/ AC380V			
使用环境	0~40°C,相对湿度30~85%,但不结霜			
防护等级	IP30/IP54/IP66			
机体材料	SUS304不锈钢板喷砂处理			

注:最高选别精度和最高选别能力根据被测产品不同而变化。

# 高荷载型 (RWS-非防水系列)

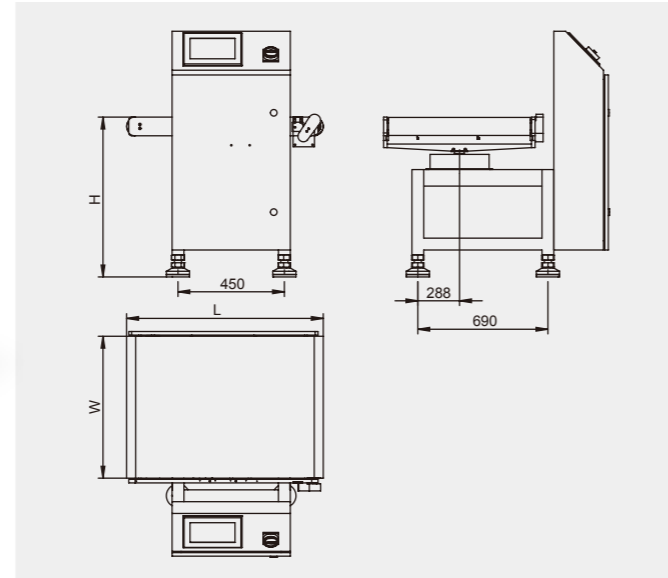

型号	RWS-400X650	RWS-500X800	RWS-600X1200	
称重范围	0.2~10kg	0.5~20kg	1~50kg	
最高检测精度(3σ) 注	±1g	±2g	±5g	
最大检测能力注	105个/min	75个/min	50个/min	
指示方式	10寸液晶显示			
操作方式	触摸输入			
被测品尺寸	宽 W	390mm	490mm	590mm
	长 L	500mm	700mm	1000mm
产品储存数量	100种			
分选段数	1~3段			
称重台	宽 W	400mm	500mm	600mm
	长 L	650mm	800mm	1200mm
皮带速度	70m/min	60m/min	60m/min	
剔除装置	停机及蜂鸣或选别			
电压要求	AC110V/ AC220V/ AC380V			
使用环境	0~40°C, 相对湿度30~85%, 但不结霜			
防护等级	IP30			
机体材料	SUS304不锈钢板喷砂处理			

注：最高检测精度和最高检测能力根据被测产品不同而变化。

# 高荷载型 (RWS-P防水系列)

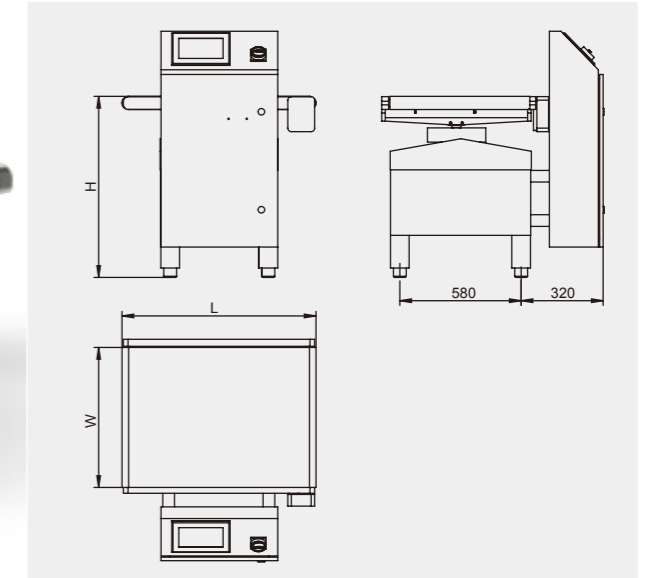

型号	RWS-400X650P	RWS-500X800P	RWS-600X1200P	
称重范围	0.2~10kg	0.5~20kg	1~50kg	
最高检测精度(3σ) 注	±1g	±2g	±5g	
最大检测能力注	105个/min	75个/min	50个/min	
指示方式	10寸液晶显示			
操作方式	触摸输入			
被测品尺寸	宽 W	390mm	490mm	590mm
	长 L	500mm	700mm	1000mm
产品储存数量	100种			
分选段数	1~3段			
称重台	宽 W	400mm	500mm	600mm
	长 L	650mm	800mm	1200mm
皮带速度	70m/min	60m/min	60m/min	
剔除装置	停机及蜂鸣或选别			
电压要求	AC110V/ AC220V/ AC380V			
使用环境	0~40°C, 相对湿度30~85%, 但不结霜			
防护等级	IP54/IP66			
机体材料	SUS304不锈钢板喷砂处理			

注：最高检测精度和最高检测能力根据被测产品不同而变化。

# 高速型 (RWH系列)

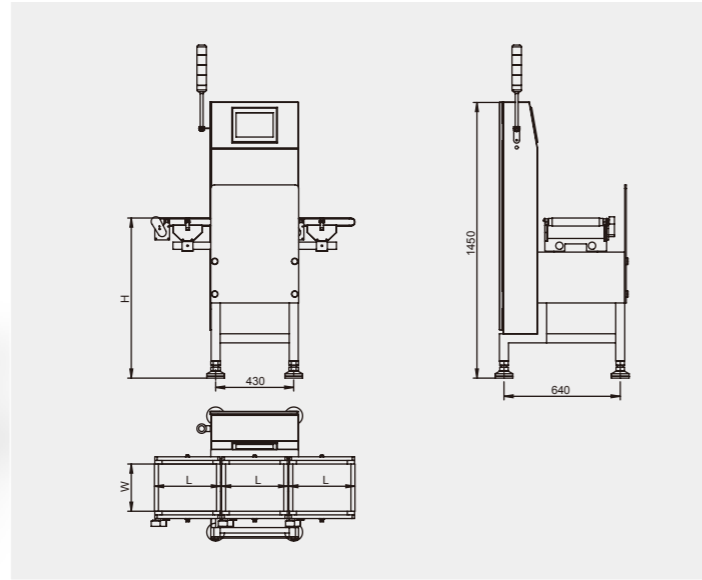

型号	RWH-160X280	RWH-230X350	RWH-230X450	RWH-300X500	
称重范围	10~600g	20~2000g	20~2000g	20~5000g	
最高选别精度(3σ) <sup>注</sup>	±0.1g	±0.2g	±0.2g	±0.5g	
最大选别能力 <sup>注</sup>	360个/min	255个/min	200个/min	180个/min	
指示方式	10寸液晶显示				
操作方式	触摸输入				
被测品尺寸	宽 W	150mm	220mm	220mm	290mm
	长 L	180mm	250mm	350mm	400mm
产品储存数量	最多100种				
分选段数	2或3段				
皮带速度	90m/min				
称重台	宽 W	160mm	230mm	230mm	300mm
	长 L	280mm	350mm	450mm	500mm
剔除装置	自动选别				
电压要求	AC110V/ AC220V/ AC380V				
使用环境	0~40°C, 相对湿度30~85%, 但不结霜				
防护等级	IP30/IP54/IP66				
机体材料	SUS304不锈钢板喷砂处理				

注：最高选别精度和最高选别能力根据被测产品不同而变化。

# 附金属检测机组合型 (RWM系列)

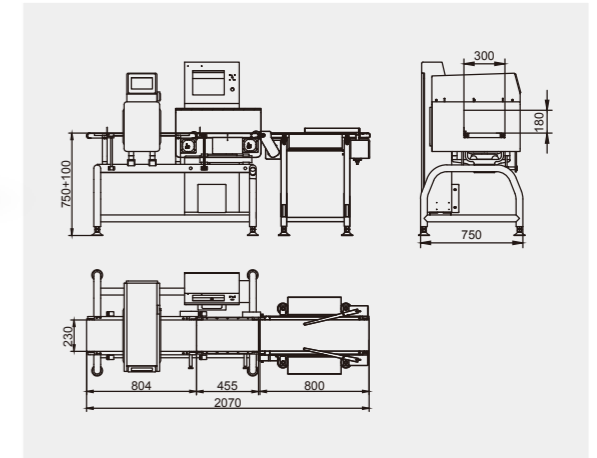

型号	RWM-230X350	RWM-230X450	RWM-300X500	
称重范围	20~2000g	20~2000g	20~5000g	
最高选别精度(3σ) <sup>注</sup>	±0.3g	±0.4g	±0.6g	
最大选别能力 <sup>注</sup>	180个/min	140个/min	120个/min	
指示方式	10寸液晶显示			
操作方式	触摸输入			
被测品尺寸	宽 W	220mm	220mm	290mm
	长 L	250mm	350mm	400mm
	高 H	70mm	70mm	70mm
		110mm 140mm 170mm	110mm 140mm 170mm	110mm 140mm 170mm
产品储存数量	100种			
分选段数	2或3段			
皮带速度	70m/min	70m/min	60m/min	
称重台	宽 W	230mm	230mm	300mm
	长 L	350mm	450mm	500mm
	高 H	80mm 120mm 150mm 180mm	80mm 120mm 150mm 180mm	80mm 120mm 150mm 180mm
剔除装置	自动选别			
电压要求	AC110V/ AC220V/ AC380V			
使用环境	0~40°C, 相对湿度30~85%, 但不结霜			
防护等级	IP30/IP54/IP66			
机体材料	SUS304不锈钢板喷砂处理			

注：最高选别精度和最高选别能力根据被测产品不同而变化。