

# 金属检测机 METAL DETECTOR

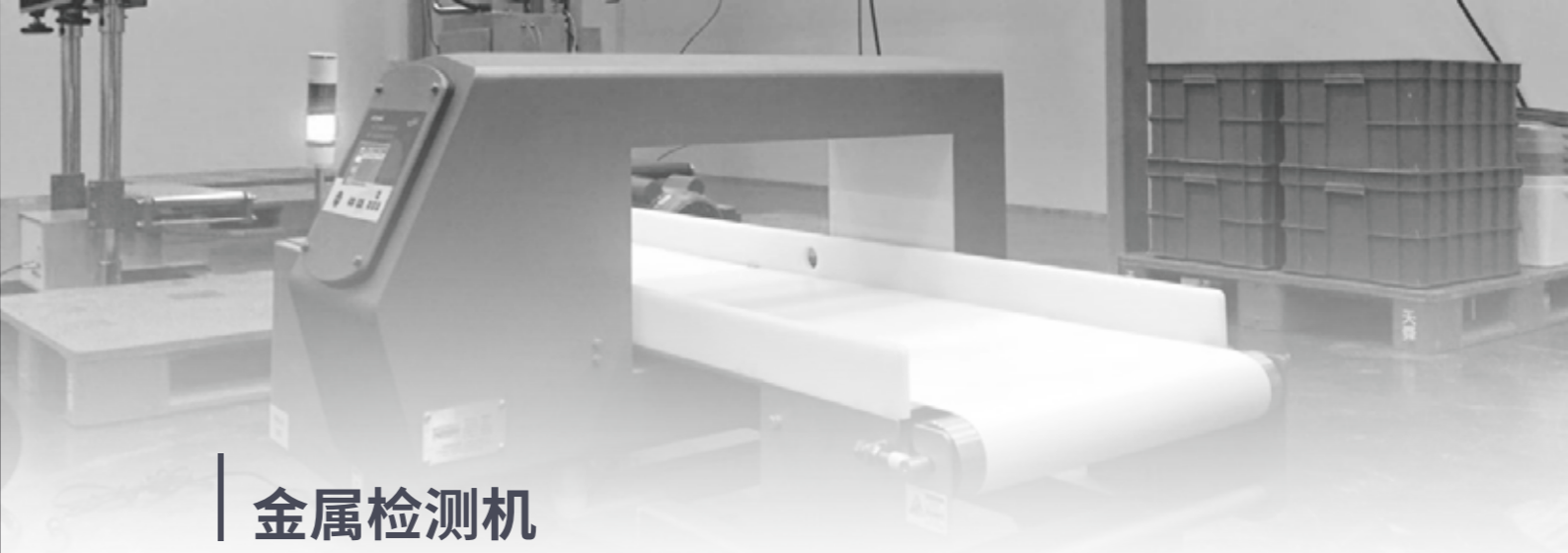

## 金属检测机

### 双频检测

- ☑ 双频检测功能, 兼顾不同材质的金属灵敏度
- ☑ 工作频率切换, 适应不同性质的检测产品, 检测范围更全面

### 高灵敏度

- ☑ 成熟的相位调节技术, 有效抑制产品效应
- ☑ 采用高速数字信号处理技术和智能算法

### 更好的稳定性

- ☑ 配合自动补偿技术, 保证检测性能长期稳定
- ☑ 抗干扰能力及环境适应性强

### 良好的环境适应性与抗震性

- ☑ 整机防尘防水, 易清洗。
- ☑ 良好的机械设计和电气构造

### 人性化功能

- ☑ 提供多组输入输出接口以配合用户需求
- ☑ 自动参数设定功能和产品储存功能
- ☑ 操作界面友好, 易于操作
- ☑ 丰富的日志信息以及完善的权限管理
- ☑ 提供串口、以太网口、USB口等对外通信接口
- ☑ 重型机搭载自动倒带功能, 避免了大型物件搬运的麻烦

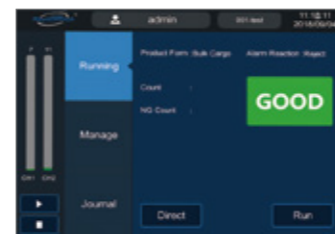

简易操作, 全彩触摸输入

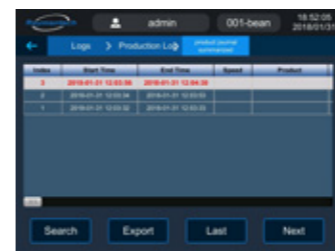

整体日志界面

# 皮带输送型 (RMS-L轻便系列)

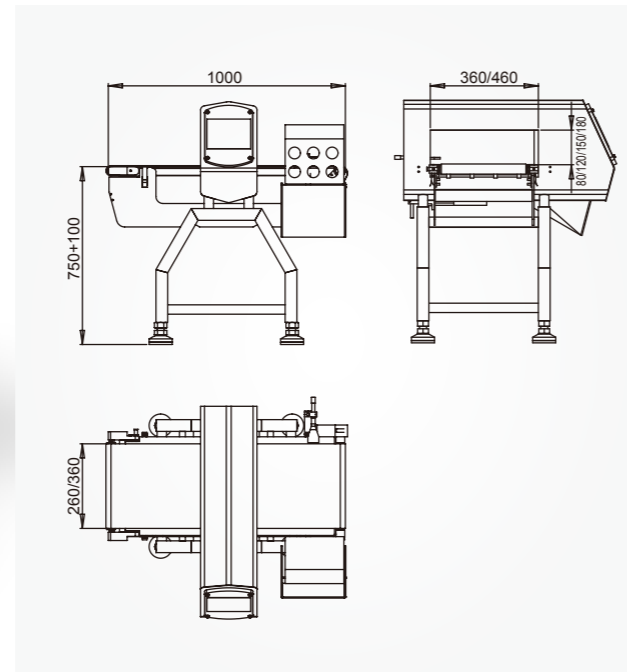

机器型号	RMS-300X80L	RMS-300X120L	RMS-300X150L	RMS-300X180L	RMS-400X80L	RMS-400X120L	RMS-400X150L	RMS-400X180L
通过高度	80 mm	120 mm	150 mm	180 mm	80 mm	120 mm	150 mm	180 mm
通过宽度	300 mm				400 mm			
输送机长度	1000mm							
最大输送负额	10kg							
操作方式	平面按键/触摸输入							
被检测品包装形态	普通包装或金属薄膜(铝膜)、散料兼用							
皮带速度	固定速度/调速							
报警方式	停机及蜂鸣或选别							
电源	AC110V/ AC220V/ AC380V							
整机重量	70kg							
使用环境	0~40°C, 相对湿度30~85%, 但不结霜							
防尘防水标准	IP30/IP54/IP65							
机体材料	SUS304不锈钢板喷砂处理							

# 皮带输送型 (RMS-通用系列)

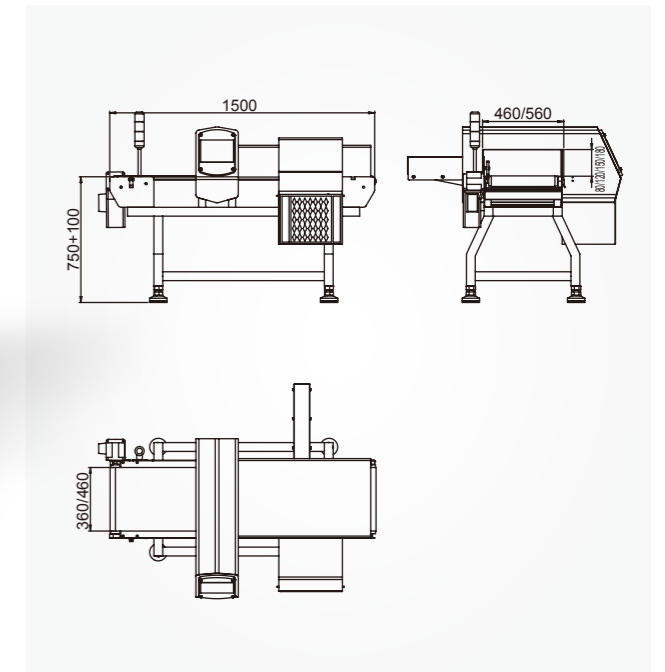

机器型号	RMS-400X80	RMS-400X120	RMS-400X150	RMS-400X180	RMS-500X80	RMS-500X120	RMS-500X150	RMS-500X180
通过高度	80 mm	120 mm	150 mm	180 mm	80 mm	120 mm	150 mm	180 mm
通过宽度	400 mm				500 mm			
输送机长度	1500mm							
最大输送负额	50kg							
操作方式	平面按键/触摸输入							
被检测品包装形态	普通包装或金属薄膜(铝膜)、散料兼用							
皮带速度	固定速度/调速							
报警方式	停机及声光警报或选别							
电源	AC110V/ AC220V/ AC380V							
整机重量	110kg							
使用环境	0~40°C, 相对湿度30~85%, 但不结霜							
防尘防水标准	IP30/IP54/IP65							
机体材料	SUS304不锈钢板喷砂处理							

# 皮带输送型 (RMS-H高荷载系列)

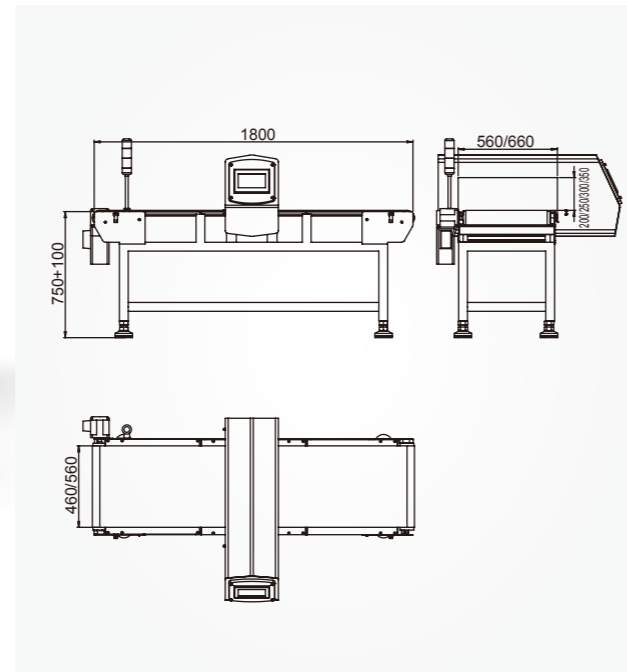

机器型号	RMS-500X200H	RMS-500X250H	RMS-500X300H	RMS-500X350H	RMS-600X200H	RMS-600X250H	RMS-600X300H	RMS-600X350H
通过高度	200 mm	250 mm	300 mm	350 mm	200 mm	250 mm	300 mm	350 mm
通过宽度	500 mm				600 mm			
输送机长度	1800mm							
最大输送负额	100kg							
操作方式	平面按键/触摸输入							
被检测品包装形态	普通包装或金属薄膜(铝膜)、散料兼用							
皮带速度	固定速度/调速							
报警方式	停机及声光警报或选别							
电源	AC110V/ AC220V/ AC380V							
整机重量	240kg							
使用环境	0~40°C, 相对湿度30~85%, 但不结霜							
防尘防水标准	IP30/IP54/IP65							
机体材料	SUS304不锈钢板喷砂处理							

# 链板输送型 (RMC-通用系列)

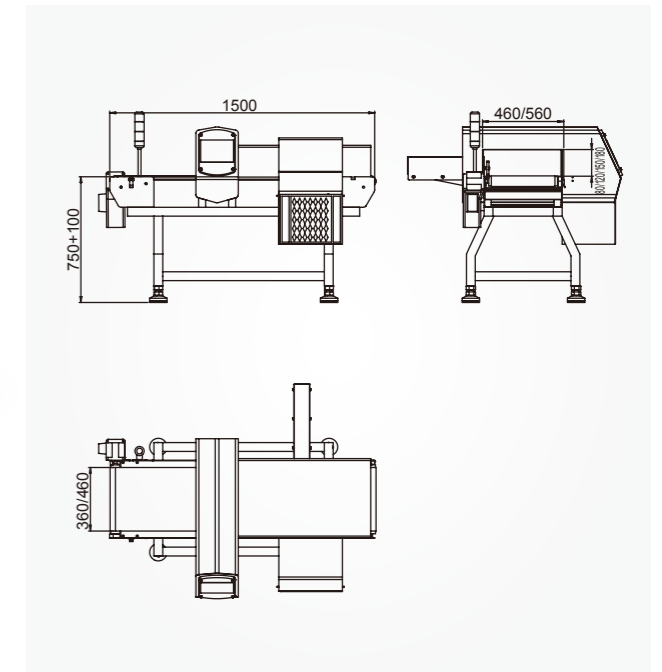

机器型号	RMC-400X80	RMC-400X120	RMC-400X150	RMC-400X180	RMC-500X80	RMC-500X120	RMC-500X150	RMC-500X180
通过高度	80 mm	120 mm	150 mm	180 mm	80 mm	120 mm	150 mm	180 mm
通过宽度	400 mm				500 mm			
输送机长度	1500mm							
最大输送负额	50kg							
操作方式	平面按键/触摸输入							
被检测品包装形态	普通包装或金属薄膜(铝膜)、散料兼用							
皮带速度	固定速度/调速							
报警方式	停机及声光警报或选别							
电源	AC110V/ AC220V/ AC380V							
整机重量	110kg							
使用环境	0~40°C, 相对湿度30~85%, 但不结霜							
防尘防水标准	IP30/IP54/IP65							
机体材料	SUS304不锈钢板喷砂处理							

# 链板输送型 (RMC-H高荷载系列)

# 重力下落型 (RMG系列)

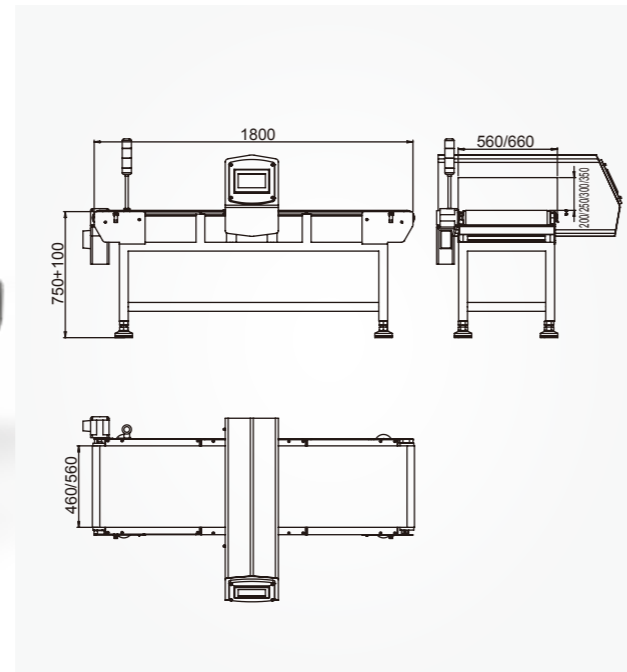
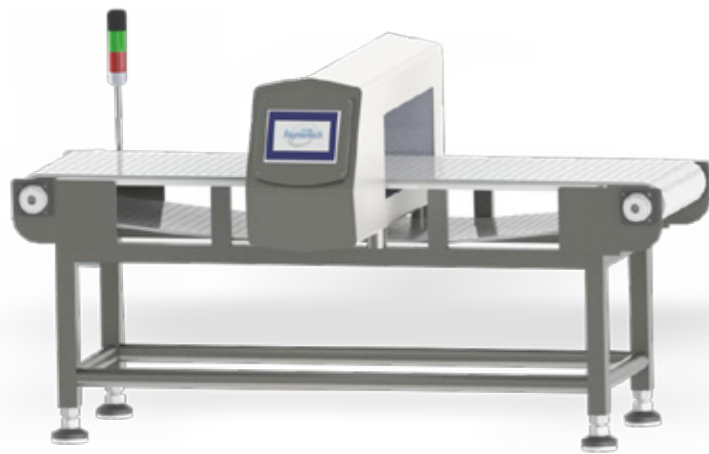

机器型号	RMC-500X200H	RMC-500X250H	RMC-500X300H	RMC-500X350H	RMC-600X200H	RMC-600X250H	RMC-600X300H	RMC-600X350H
通过高度	200 mm	250 mm	300 mm	350mm	200mm	250 mm	300 mm	350mm
通过宽度	500 mm				600 mm			
输送机长度	1800mm							
最大输送负额	100kg							
操作方式	平面按键/触摸输入							
被检测品包装形态	普通包装或金属薄膜(铝膜)、散料兼用							
皮带速度	固定速度/调速							
报警方式	停机及声光警报或选别							
电源	AC110V/ AC220V/ AC380V							
整机重量	240kg							
使用环境	0~40°C, 相对湿度30~85%, 但不结霜							
防尘防水标准	IP30/IP54/IP65							
机体材料	SUS304不锈钢板喷砂处理							

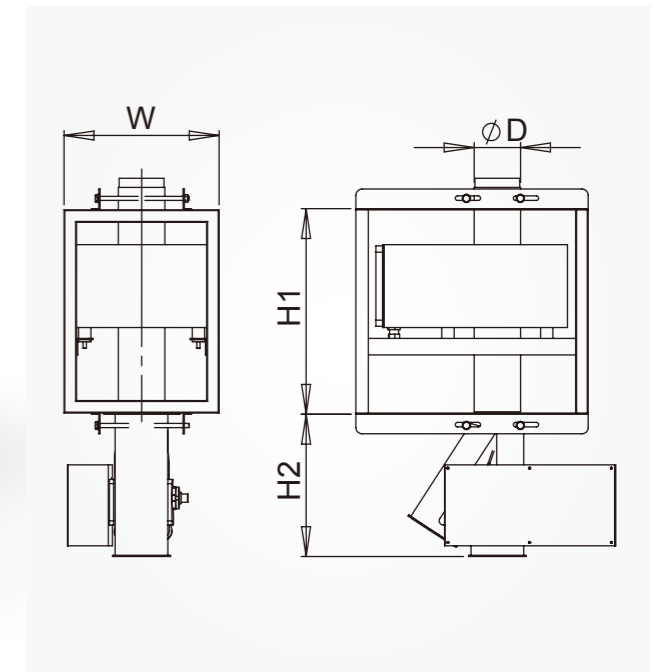

机器型号	RMG-50	RMG-75	RMG-100	RMG-150	RMG-200
通过管内径	50 mm	75 mm	100 mm	150 mm	200 mm
操作方式	平面按键/触摸输入				
被检测品包装形态	粉末、颗粒				
报警方式	自动选别				
电源	AC110V/ AC220V/ AC380V				
整机重量	70kg				
使用环境	0~40°C, 相对湿度30~85%, 但不结霜				
防尘防水标准	IP30				
机体材料	SUS304不锈钢板喷砂处理				

# 泵压管道型 (RML系列)

# 制药专用型 (RMP系列)

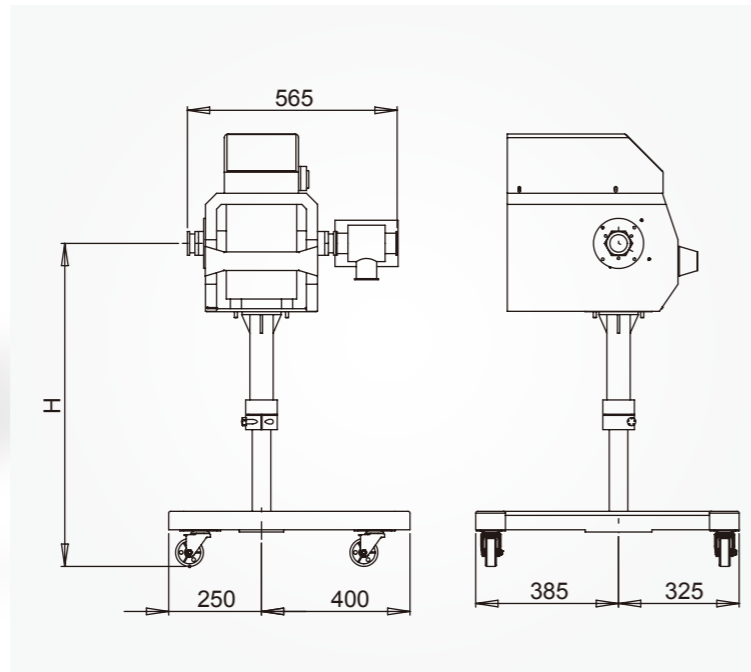

机器型号	RML-50	RML-63	RML-80
通过管内径	50 mm	63 mm	80 mm
操作方式	平面按键/触摸输入		
被检测品包装形态	流体、半流体		
报警方式	自动选别		
电源	AC110V/ AC220V/ AC380V		
整机重量	60kg		
使用环境	0~40°C, 相对湿度30~85%, 但不结霜		
防尘防水标准	IP54/IP65		
机体材料	SUS304不锈钢板喷砂处理		

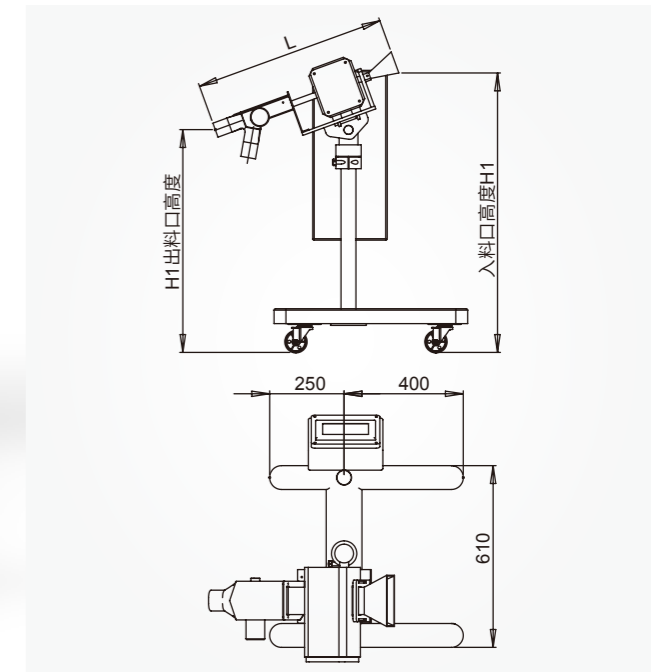

机器型号	RMP-70X20	RMP-100X25	RMP-150X35
通过宽度	70mm	100mm	150mm
通过高度	20mm	25mm	35mm
操作方式	触摸输入		
被检测品形态	粉末、颗粒		
报警方式	自动选别		
有效口径A	57mm	87mm	137mm
有效口径B	9.5mm	14.5mm	19.5mm
电源	AC110V/ AC220V/ AC380V		
整机重量	60kg		
使用环境	0~40°C, 相对湿度30~85%, 但不结霜		
防尘防水标准	IP30		
机体材料	SUS304不锈钢板喷砂处理		